

Formel1 Bausatz

Bauanleitung

Seite 1



1. Oberteil biegen

Bitte beachten, dass die Brauen auf der Innenseite sind.
Laschen (a) und (b) noch gerade lassen!

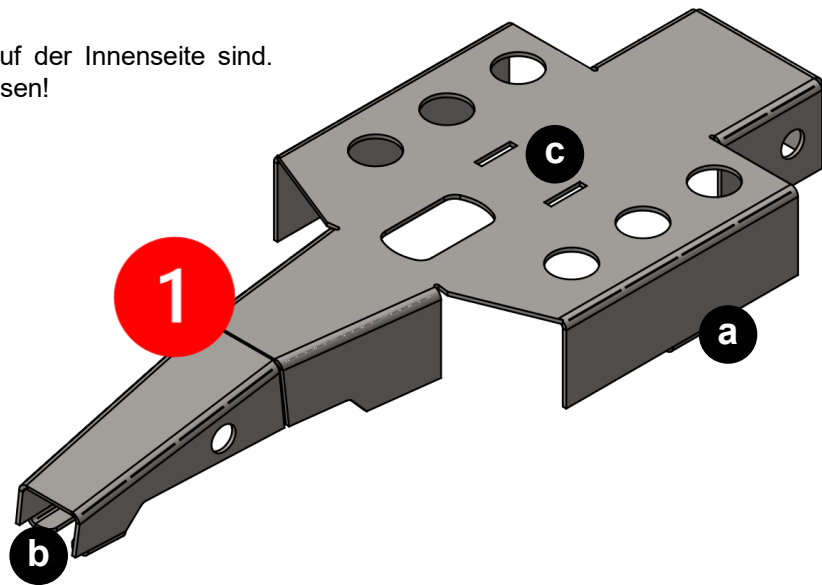

2. Kühleinlass biegen

Gebogener Kühleinlass auf Schlitz (c) in Oberteil (1) setzen und beide Laschen (d) auf der Unterseite umbiegen

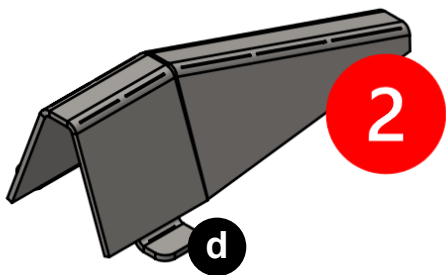

3. Spoiler biegen

Nur langen Falz (e) biegen, seitliche Laschen (f) noch gerade lassen

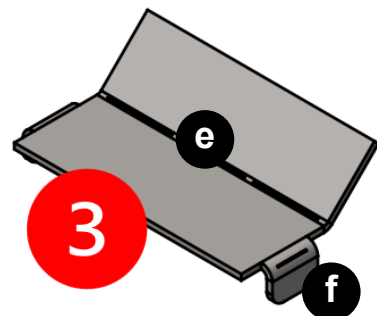

Stand 09.2024/JM

Formel1 Bausatz

Bauanleitung

Seite 2



4. Unterteil biegen

Bitte beachten, dass die Brauen auf der Oberseite sind

Spoiler einsetzen, bevor die Seitenwangen (g) in die endgültige Position gebogen werden

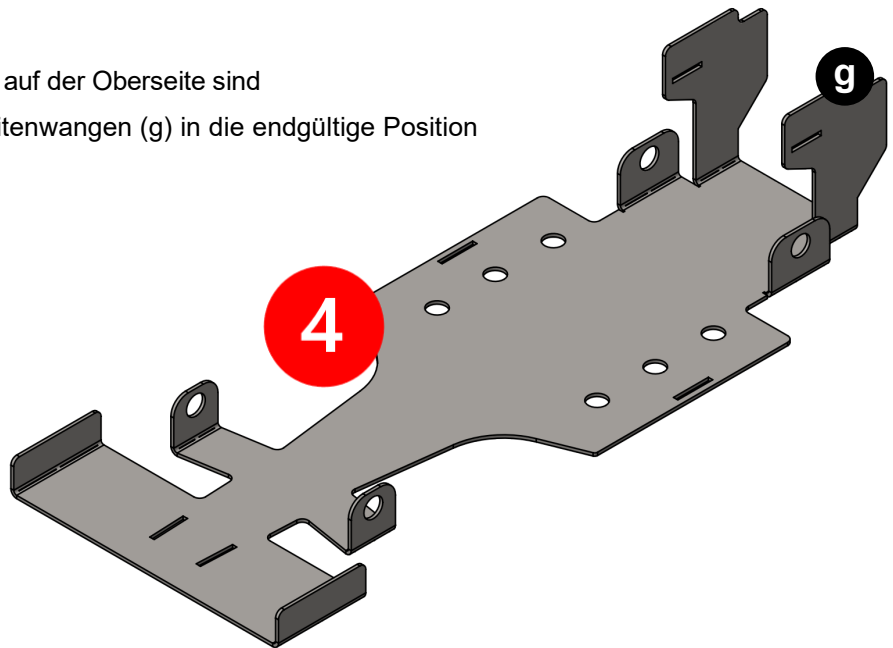

5. Endmontage

Oberteil 1 in die Schlitz des Unterteils 4 setzen, Laschen auf Unterseite umbiegen

Kürzere Gewindestange vorne mit schmalen Rädern einsetzen und mit Stopmutter verschrauben (in Uhrzeiger-Richtung)

Längere Gewindestange hinten mit breiten Rädern einsetzen und mit Stopmutter verschrauben

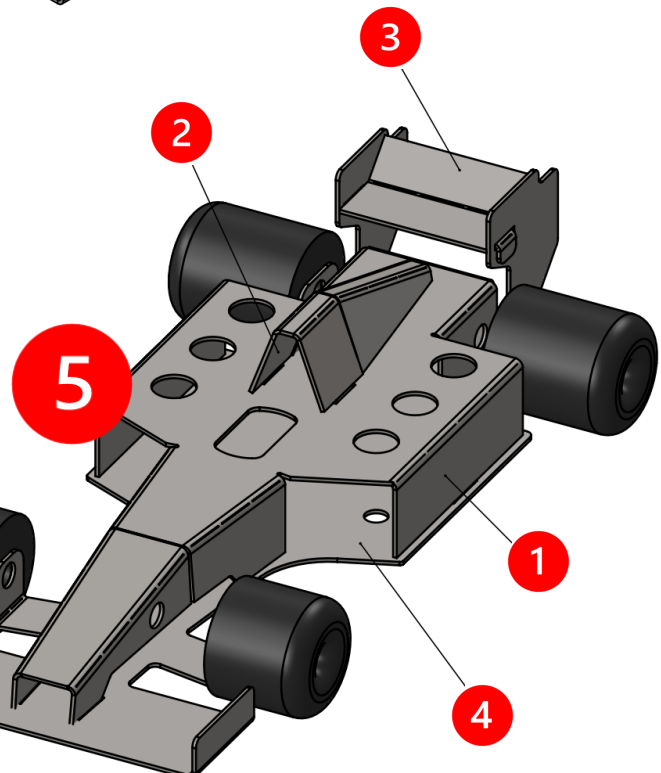

Stand 09.2024/JM