

Formule1 en kit

Instructions de montage

Page 1



1. Mise en forme de la partie supérieure

Attention, le pliage des côtés est réalisé vers le bas. Laissez les languettes (a) et (b) encore droites!

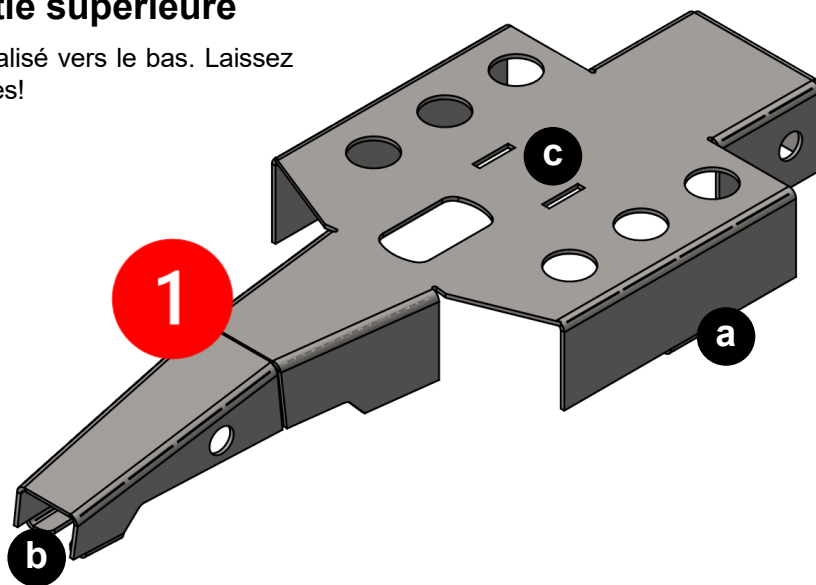

2. Mise en forme du conduit d'admission d'air

Placez le conduit formé sur les fentes (c) de la partie supérieure (1) et fixez les deux languettes (d) en les recourbant vers l'extérieur.

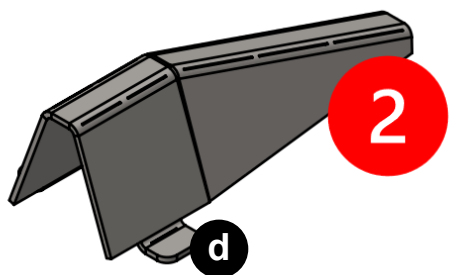

3. Mise en forme du spoiler

Pliez seulement la longue partie (e) et laissez les languettes latérales (f) encore droites.

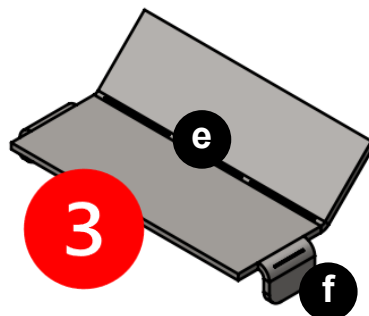

Stand 10.2024/JM

Formule1 en kit

Instructions de montage

Page 2



4. Mise en forme de la partie inférieure

Attention, le pliage des extrémités est réalisé vers le haut.

Mettez en place le spoiler avant de plier les ergots latéraux (g) dans leur position définitive.

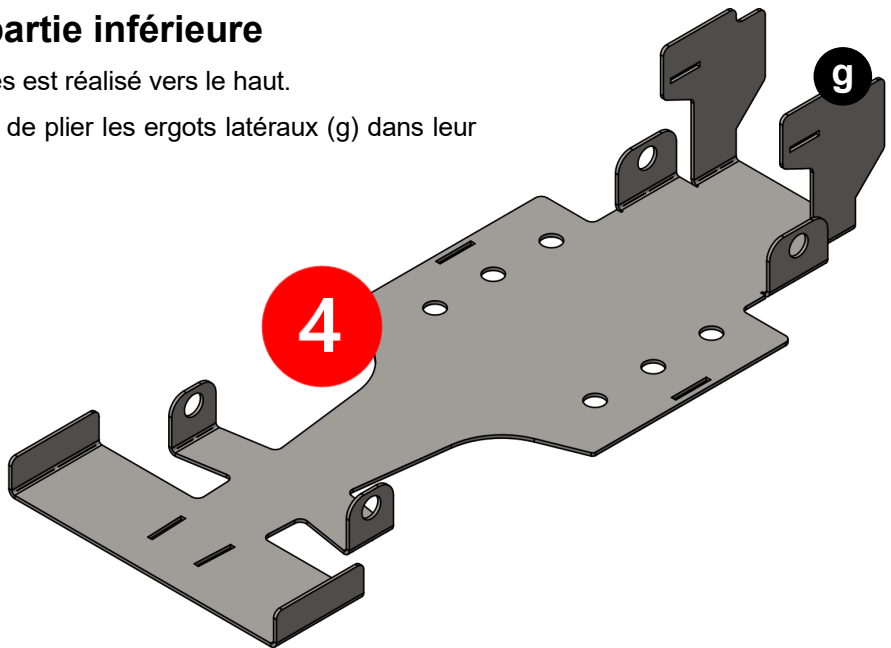

5. Montage final

Insérez la partie supérieure 1 dans les fentes de la partie inférieure 4, puis recourbez les languettes vers l'intérieur.

Insérez la tige filetée la plus courte avec les roues étroites à l'avant et utilisez les deux écrous (en tournant dans le sens des aiguilles d'une montre) pour fixer l'ensemble.

Insérez la tige filetée la plus longue avec les roues larges à l'arrière et utilisez les deux écrous (en tournant dans le sens des aiguilles d'une montre) pour fixer l'ensemble.

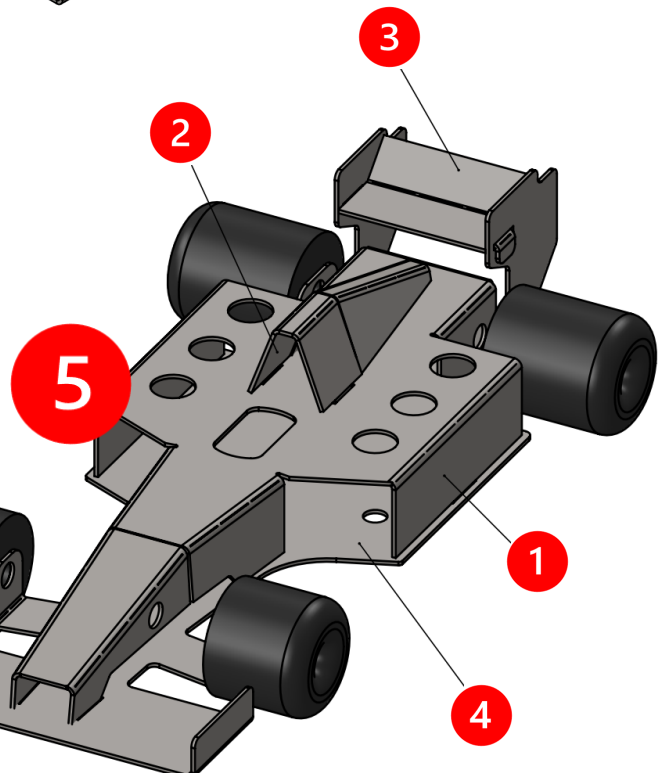

Stand 10.2024/JM